

SYSTÈME de SEPARATION

SEPARATEUR CENTRIFUGE



Modèle **ALFIE 200**



Traitement économique des fluides

Le principe de séparation centrifuge rapide permet d'accroître la durée de vie des fluides de service. Les séparateurs rapides à disques Alfa Laval assurent une séparation simultanée et efficace des trois phases : boue, eau et huile.

ALFIE 200 élimine toute présence d'huile, de graisse ou de particules solides au sein des fluides de coupe. Il permet ainsi de réduire les coûts engendrés par la consommation et l'élimination des fluides et il assure une qualité accrue des produits finis et de l'environnement de travail.

ALFIE 200 est un système compact complet, spécialement conçu pour éliminer les contaminants de liquides de refroidissement dans des réservoirs de taille modérée en utilisant la séparation centrifuge.



Utilisation SIMPLE et CONVIVIALE

La facilité d'utilisation constitue un paramètre clé dans la conception de l'ALFIE 200, qui est une unité compacte montée sur un châssis puis fixée au réservoir à traiter. Sous l'appareil se trouve un soufflet qui s'adapte automatiquement au niveau du liquide à aspirer.

ALFIE 200 est extrêmement facile à mettre en œuvre.

Grâce à de nouveaux matériaux et une nouvelle conception, ALFIE 200 est à la fois compact et léger (14 kg pied compris).

Le nettoyage de l'ALFIE 200 est très simple et rapide. Le boîtier se retire rapidement en quelques mouvements faciles et les sédiments collectés peuvent être retirés,

1 - Les particules solides s'accumulent dans le bol rotatif, dont l'ouverture s'effectue en quelques gestes simples s'il doit être nettoyé.

2 - L'huile sort par le centre du bol et retourne vers le bas dans un réservoir de collecte séparé.

3 - Le cadre réglable est monté sur le dessus du réservoir de liquide de refroidissement à traiter.

4 - Le soufflet s'adapte automatiquement au niveau du liquide dans le réservoir.

5 - Le liquide de refroidissement purifié est renvoyé dans le réservoir par 3 tuyaux positionnés de façon à assurer une circulation du fluide.

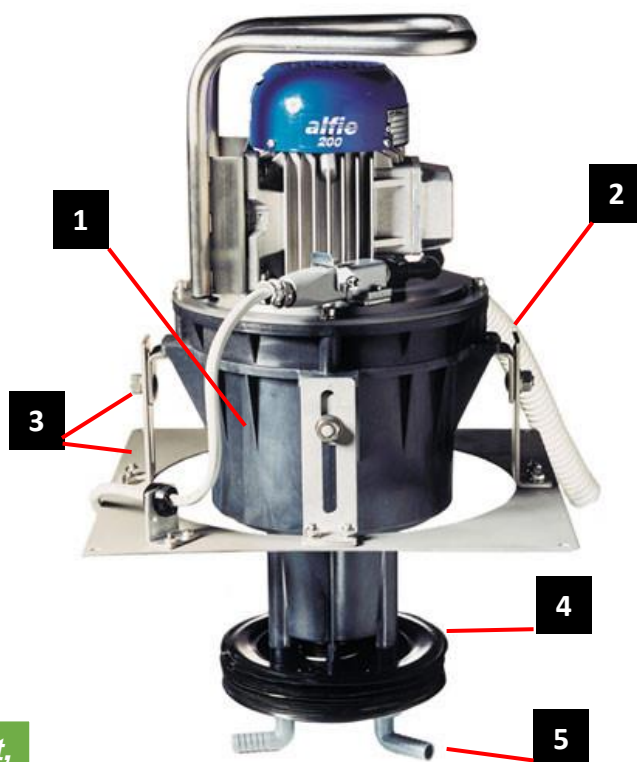

ALFIE 200 est livré complet avec support, tuyaux, outils et manuel d'instruction.

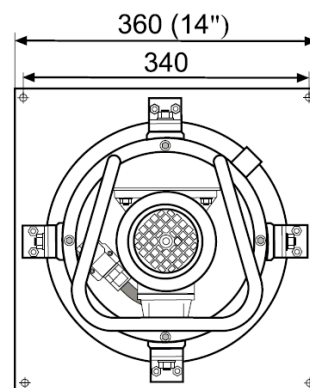

Données techniques

Capacité

Débit maxi 280 l/h

Débit moyen 230 l/h

Espace réservé aux boues 0,6 l

Caractéristiques des fluides

Température maxi 5 - 50 °C

Valeur du pH 6 à 9

Hauteur du soufflet 100 mm

Caractéristiques électriques

Tension 400V ou 230 V monophasé (±5 %)

Fréquence 50/60 Hz

Ampérage 10 A

Poids

Poids total support compris 14 kg

Dimensions

Plaque de montage voir illustration

Surface disponible conseillée 750 mm

Hauteur 520 mm

Profondeur mini du réservoir 200 mm



Accessoires configurations spécifiques options sur demande